



NAVC-NI

NUEVA VITRINA AUTOCONTENIDA COMERCIAL DE VIDRIO
TEMPLADO PLANO, ENFRIADA POR AIRE CON R-290 (PROPANO)



VENTAJAS COMPETITIVAS

¡La solución para vitrina con refrigerante natural!

- Refrigerante natural R-290 (Propano) amigable con el medio ambiente
- Espuma de bajo GWP
- Mayor ahorro energético con más de 38%*
- Condensador Microchannel - reduce refrigerante y está hecho de material resistente a la corrosión
- Iluminación LED de bajo consumo energético y proporciona visibilidad máxima de los productos



ESPECIFICACIONES

- Doble vidrio templado con Argón
- Receptáculo exterior (3A) para conectar una báscula en la parte posterior de la vitrina
- Las rejillas de piso estándar protegen la parte inferior de la vitrina y los productos exhibidos en la base
- Control Electrónico del Termostato
- Drenaje incorporado en el exhibidor con bandeja de condensado de gas para deshielo
- 4 entrepaños en 2 tamaños para una mejor exhibición de productos
- Doble puerta trasera de servicio deslizable y desmontable

*de acuerdo al consumo energético determinado como se establece en NOM-022-ENER/SCFI-2014

NOM



NAVC-NI

CONFIGURACIÓN ESTÁNDAR

- Color Exterior: Blanco
- Color Interior: Blanco
- Cabeceras: Sólidas
- Cubierta Superior: Acero Inoxidable
- Entrepaños: 4
- Iluminación: LED
- Patas Niveladoras Ajustables: Sí
- Refrigerante: R-290
- Cable de Alimentación: Sí
- Voltaje / Potencia: 120V / 1F / 60Hz
- Enchufe: 5-15R
- Certificación: NOM-022-ENER/SCFI-2014 con 90°F (32°C) and 65% R.H
- Descarga de Aire: Posterior
- Deshielo: Automático por Temperatura

INFORMACIÓN TÉCNICA



Escanea el Código QR con tu dispositivo móvil para acceder a la Hoja Técnica en hussmann.com/es

Disponible en 8 pies (2524 mm) de longitud

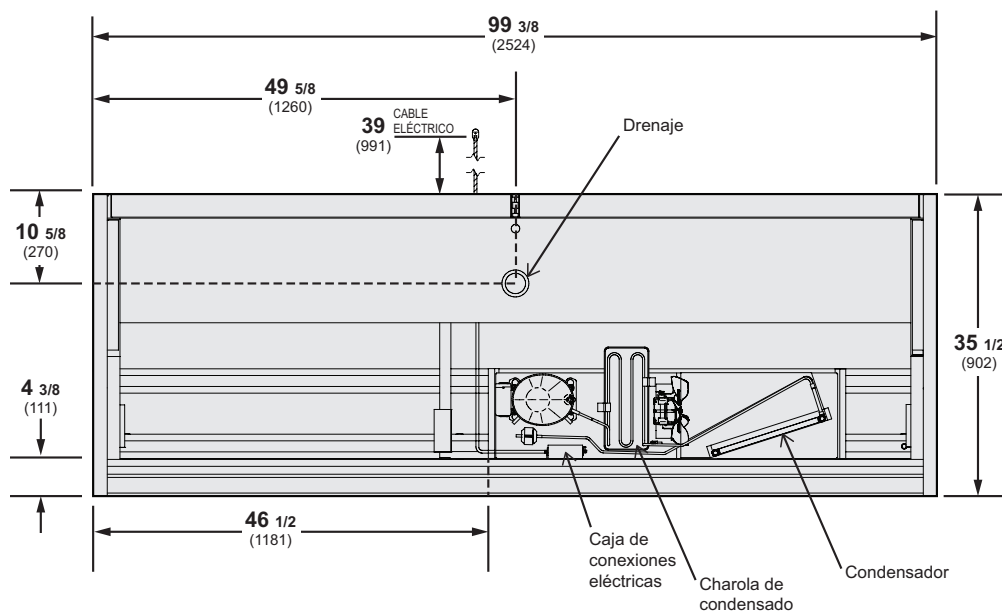
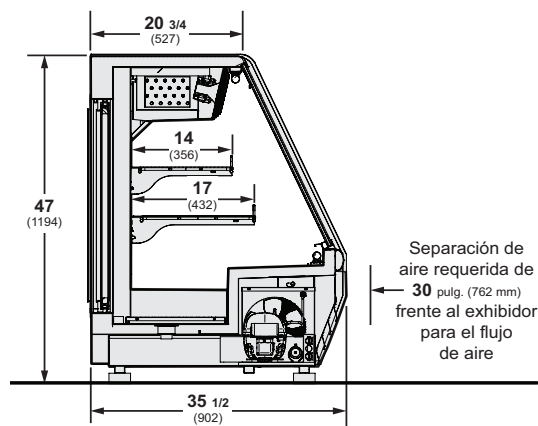

Nos reservamos el derecho de cambiar o revisar las especificaciones y el diseño del producto en relación con cualquier característica de nuestros productos. Dichos cambios no dan derecho al comprador a cambios correspondientes, mejoras, agregados o reemplazos en el equipo comprado o enviado anteriormente.

HUSSMANN®

Hussmann Corporation:

Ventas Mexico: +52.55.5804.2900

Ventas Centroamérica: +506.2505.5003

Ventas Sudamérica: +562.2623.5200

www.hussmann.com/es