

Se muestra el modelo de 8 pies arriba.
Algunas piezas se han borrado de la imagen para fines de claridad visual.

Certificados



Certificación UL EPH

Este modelo de exhibidor se fabrica para cumplir con los requisitos ANSI/SCC en cuanto a construcción, materiales y facilidad de limpieza.

Este producto está certificado para aplicaciones ambientales NSF Tipo I (75 °F / 55% RH).

⚠ ADVERTENCIA

Los componentes deberán reemplazarse con componentes similares y el servicio deberá realizarlo únicamente personal de servicio autorizado de fábrica, a fin de minimizar el riesgo de una posible ignición debido al uso de piezas incorrectas o de un servicio inadecuado.

Nos reservamos el derecho de cambiar o revisar las especificaciones y el diseño del producto en relación con cualquier característica de nuestros productos. Dichos cambios no dan derecho al comprador a cambios correspondientes, mejoras, agregados o reemplazos en el equipo comprado o enviado anteriormente.

Ficha Técnica

FNGSC-A

Temperatura doble
Enfriado por aire R-290

Usos

alimentos congelados, bebidas,
carnes, deli, frutas y verduras

N/P 3141956 Rev G

Septiembre de 2024

Modelos:

FNGSC4A, FNGSC6A, FNGSC8A

Tabla de Contenidos

Datos de Rendimiento	2
Corte Transversal	3
Perspectiva de Plano	4
Pesos de Envío Estimados	5
Cargas Eléctricas	5
Diagrama(s) de Cableado	6

FNGSC-A

Deli / bebidas / alimentos congelados / frutas y verduras / carnes

Datos de refrigeración^{1**}

		Deli / bebidas / alimentos congelados / frutas y verduras / carnes					
		4 pies		6 pies		8 pies	
		Temp. baja - FF	Temp. media - NSF Tipo 1	Temp. baja - FF	Temp. media - NSF Tipo 1	Temp. baja - FF	Temp. media - NSF Tipo 1
Refrigeración	Aire de descarga °F (°C)	-19 a -9 (-28 to -22)	20 a 38 (-6 a 3)	-19 a -9 (-28 a -22)	16 a 40 (-8 a 4)	-19 a -9 (-28 a -22)	20 a 38 (-6 a 3)
	Evaporador promedio °F (°C)	-23 a 19 (-31 a -7)	-1.5 a 6 (-18 a -14)	-23 a 19 (-31 a -7)	-1.5 a 6 (-18 a -14)	-23 a 19 (-31 a -7)	-1.5 a 6 (-18 a -14)
	Calor total de rechazo ²	3343		5064		6686	
Unidad condensadora	Capacidad de enfriamiento del sistema ³	2018		2366		4036	
Velocidad del ventilador del evaporador	Ensamble del ventilador de 8 pulg.	900		1100		900	
Compresores	Cantidad de compresores	1		2		2	

Notas:

1. Todos los datos se basan en tiendas cuya temperatura y humedad no excedan las condiciones ambientales de Tipo 1 de NSF de 75 °F y humedad relativa del 55%, excepto donde se indique.
2. El Calor total de rechazo está indicado para las condiciones máximas de diseño. Las cargas de operación normales pueden ser más bajas.
3. La capacidad de enfriamiento del sistema se calcula a una temperatura del evaporador de -31 °F y a una temperatura de condensación de 113 °F.

Datos de descongelamiento

Frecuencia (horas entre descongelamientos)	8
Tipo de descongelamiento	Gas caliente
Terminación de descongelamiento (Temperatura °F)	
Temperatura baja	38
Temperatura media	45
Tiempo (minutos)	50

Datos de consumo de energía^{4, 5} DEC (kWH/día)

4 pies	6 pies	8 pies
17.22	30.81	30.66

⁴ Valores energéticos obtenidos según AHRI 1200 evaluando el rendimiento del gabinete en condiciones de alimentos congelados de IAT a 0 °F.

⁵ Los gabinetes de 4 pies y 8 pies utilizan compresores de velocidad variable (los gabinetes de 6 pies utilizan los compresores de velocidad fija).

Datos del refrigerante Tipo de refrigerante: R-290

Carga ⁶			
4 pies	0.26 lb	4.2 oz	120 g
6 pies	0.40 lb	6.3 oz	180 g
8 pies	0.57 lb	9.2 oz	260 g

⁶ El gabinete de 8 pies tiene 2 circuitos (cada circuito tiene 130 g). El gabinete de 6 pies tiene 2 circuitos (cada circuito tiene 90 g). El gabinete de 4 pies tiene 1 circuito.

Datos de sonido

4 pies	6 pies	8 pies
63.1 dB	63.9 dB	67.3 dB

Datos del producto⁷

	4 pies	6 pies	8 pies
Área de exhibición total (pies ²)	11.1	16.65	22.2
Área de exhibición total (pies ² /pie)	2.78		
Área de estante (pulg. ²)	1598.4	2397.6	3196.8
Área de estante (pies ²)	11.10	16.65	22.20
Área de estante (pies ² /pie)	2.8		
Volumen refrigerado bruto AHRI (pies ³)	8.3	12.5	16.6
Volumen refrigerado bruto AHRI (pies ³ /pie)	2.1		
Volumen refrigerado bruto AHRI (m ³ /m)	0.19		
Área de exhibición total (m ² /m)	2.07		
Área de estante (m ² /m)	0.85		

⁷ Calculada utilizando la metodología estándar de AHRI 1200.

Exhibidor horizontal autocontenido,
enfriado por aire, autocontenido R-290

FNGSC-A
Deli / bebidas /
alimentos congelados /
frutas y verduras / carnes

Se necesita una separación de 10 pulgadas
alrededor del gabinete para asegurarse
de no obstruir el flujo de aire de la unidad
condensadora.

Dimensiones mostradas en pulg. y (mm).

FNGSC-A

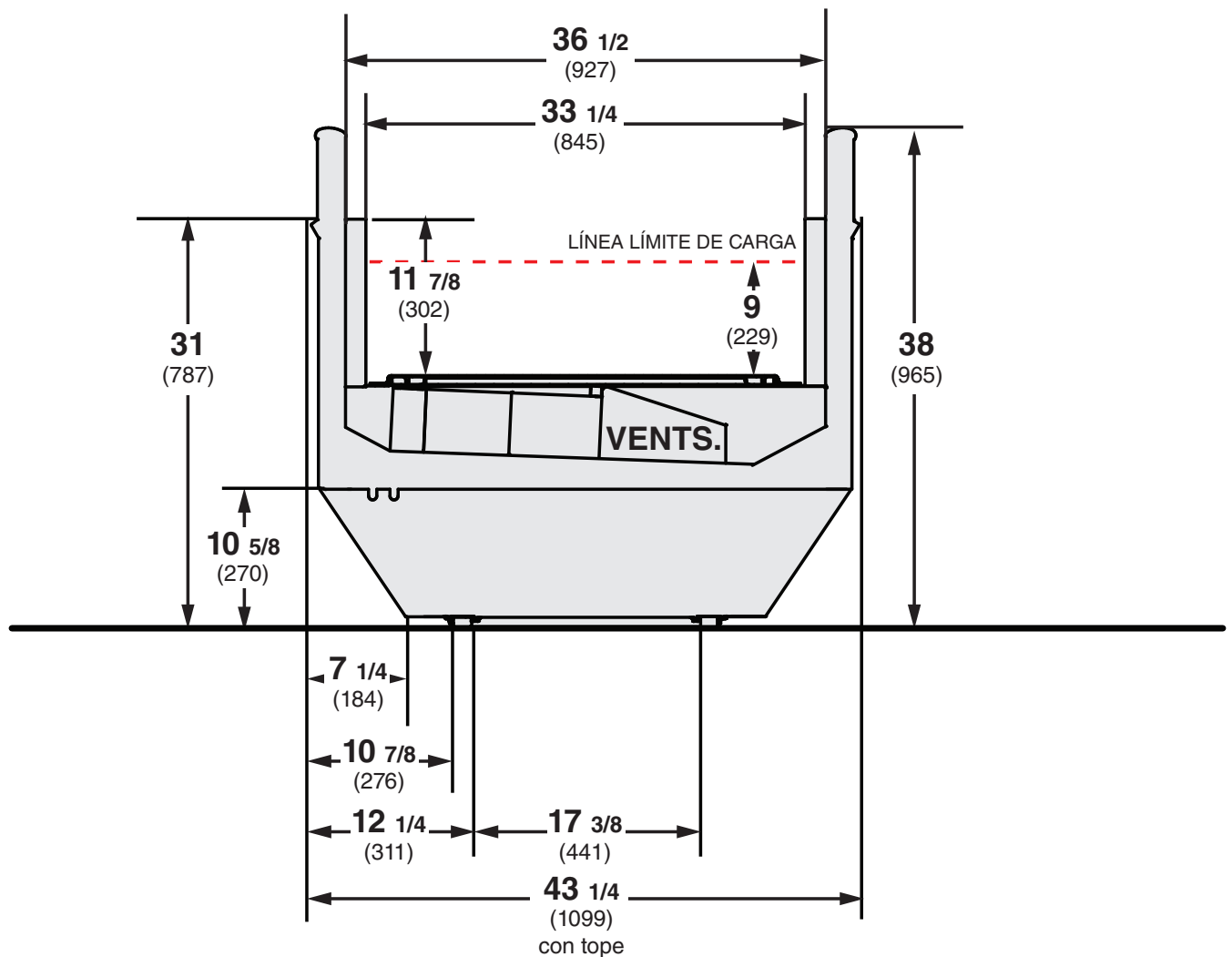

FNGSC-A
Deli / bebidas /
alimentos congelados /
frutas y verduras / carnes

	Caja del controlador	Caja de conexiones eléctricas
4 pies	Derecha	Derecha
6 pies	Centro	Izquierda
8 pies	Centro	Centro

Perspectivas de plano de ingeniería

Dimensiones mostradas en pulg. y (mm).

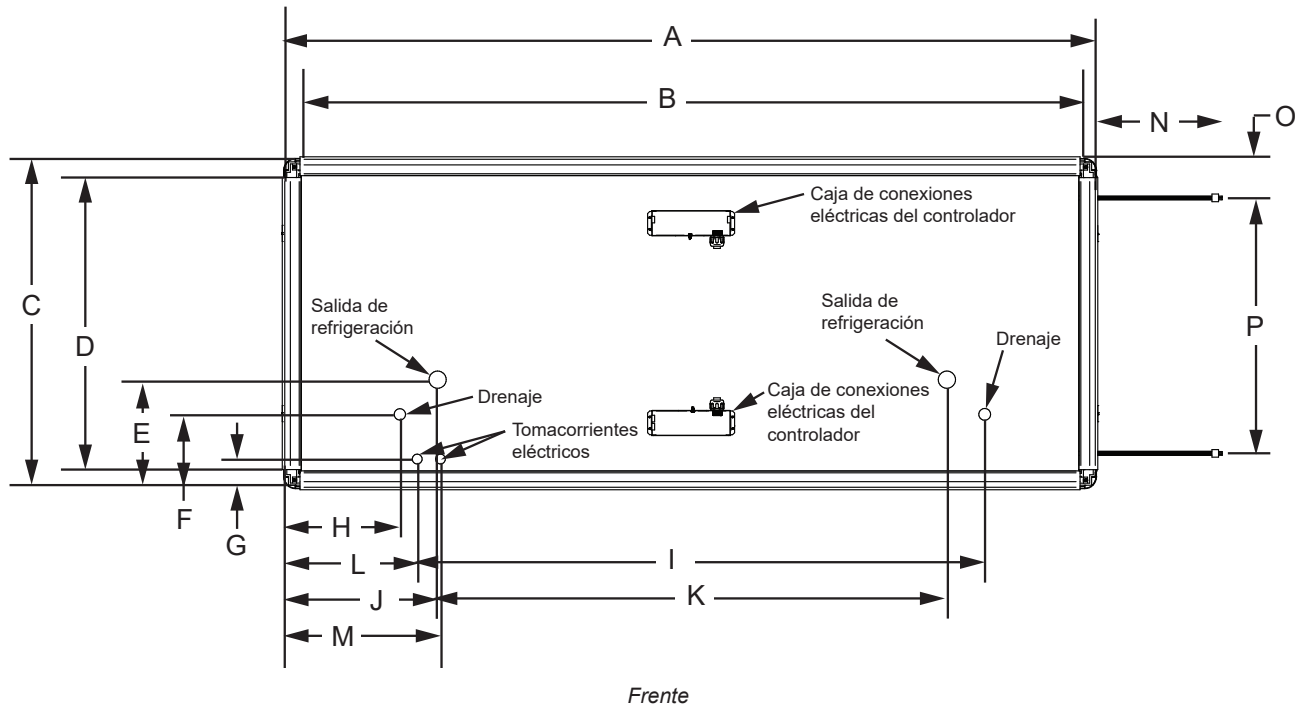

	4 pies	6 pies	8 pies
Dimensiones generales			
(A) Longitud del gabinete (incluye el tope)	52 ⁷ / ₈ (1343)	78 ⁷ / ₈ (2003)	102 ⁷ / ₈ (2613)
(B) Longitud del gabinete (sin el tope)	48 ¹ / ₈ (1222)	73 ¹ / ₂ (1867)	96 ¹ / ₈ (2442)
(C) Dimensión máxima exterior desde la parte posterior a la parte delantera del gabinete (incluye el tope)	43 ¹ / ₂ (1105)	43 ¹ / ₂ (1105)	43 ¹ / ₄ (1099)
(D) Dimensión máxima exterior desde la parte posterior a la parte delantera del gabinete (sin el tope)	33 ¹ / ₄ (845)	33 ¹ / ₄ (845)	33 ¹ / ₄ (845)
(E) Centro de la salida de refrigeración a la parte delantera del gabinete	12 ¹ / ₄ (311)	11 ¹ / ₄ (286)	13 ⁵ / ₈ (346)
(F) Centro del drenaje a la parte delantera del gabinete	9 ³ / ₈ (238)	9 ³ / ₈ (238)	9 ³ / ₈ (238)
(G) Centro de las tomas eléctricas a la parte delantera del gabinete	4 ¹ / ₄ (108)	5 ¹ / ₂ (140)	4 ¹ / ₈ (105)
(H) Lado izquierdo del gabinete al centro del drenaje	14 ¹ / ₄ (362)	14 ¹ / ₈ (359)	14 ¹ / ₈ (359)
(I) Centro del drenaje izquierdo al centro del drenaje derecho	24 ¹ / ₈ (616)	49 ⁵ / ₈ (1260)	72 ¹ / ₄ (1835)
(J) Lado izquierdo del gabinete al centro de la salida de refrigeración	11 ⁵ / ₈ (295)	56 ¹ / ₂ (1435)	18 ⁵ / ₈ (473)
(K) Centro de la salida de refrigeración izquierda al centro de la salida de refrigeración derecha	N/A	12 (305)	62 ⁷ / ₈ (1597)
(L) Lado izquierdo del gabinete al centro de la primera toma eléctrica	17 ³ / ₄ (451)	17 ¹ / ₂ (445)	15 ⁷ / ₈ (403)
(M) Lado izquierdo del gabinete al centro de la segunda toma eléctrica	20 ⁵ / ₈ (524)	20 ³ / ₈ (518)	18 ³ / ₄ (476)
(N) Lado derecho del gabinete al extremo del cable de extensión	76 (1930)	73 (1854)	74 ¹ / ₂ (1892)
(O) Parte posterior del gabinete al cable de extensión	3 ⁷ / ₈ (98)	3 ⁷ / ₈ (98)	3 ⁷ / ₈ (98)
(P) Parte posterior del cable de extensión a parte delantera del cable de extensión	N/A	N/A	32 ³ / ₈ (822)

Datos eléctricos



NOTA: Los valores de más abajo son valores nominales para los componentes individuales y no deben sumarse para determinar la carga eléctrica total del exhibidor.

	4 pies	6 pies	8 pies
Requisitos del exhibidor			
Fuente de alimentación de 115 V / monofásica / 60 Hz			
Carga total (amperios) (carga por cada cable alimentación)	10.5	16	10.5
Cantidad del cable de alimentación	1	1	2

¹ Conecte este cable a un circuito de salida individual.

Enchufe NEMA

5-20P



PESO DE ENVÍO ESTIMADO †				
Gabinete	4 pies	6 pies	8 pies	Extremo sólido (cada uno)
lb (kg)	582 (263.8)	746 (338.4)	918 (415.4)	Incluido

† Los pesos reales varían dependiendo de los kits opcionales incluidos.

FNGSC-A

Deli / bebidas /
alimentos congelados /
frutas y verduras / carnes

Diagrama de cableado 4 pies

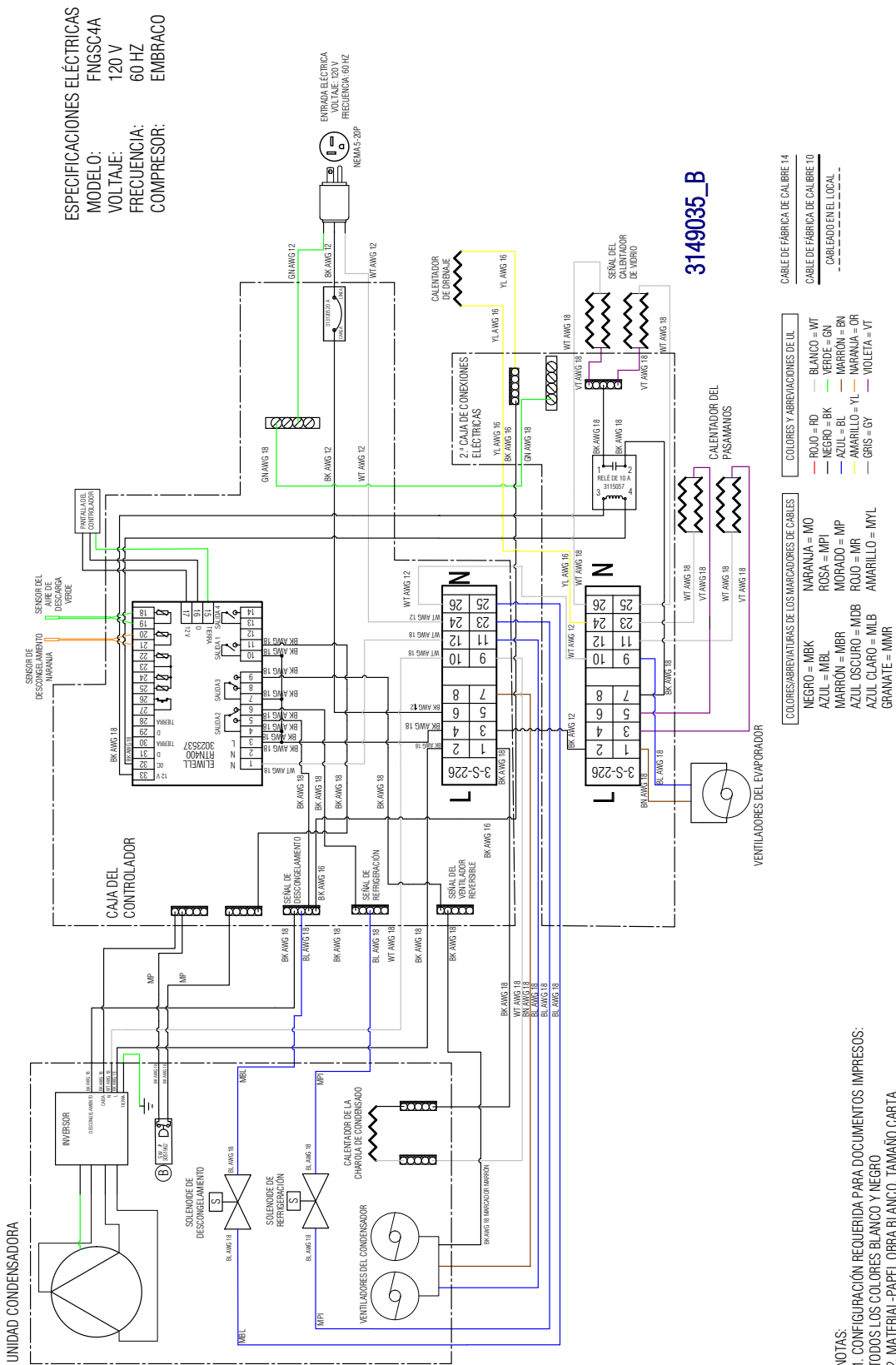

FNGSC-A

Deli / bebidas /
alimentos congelados /
frutas y verduras / carnes

Diagrama de cableado

8 pies

ESPEC. ELÉCTRICAS
 MODELO: FNGSC8A
 VOLTAJE: 115 V
 FRECUENCIA: 60 HZ
 COMPRESOR: EMBRACO

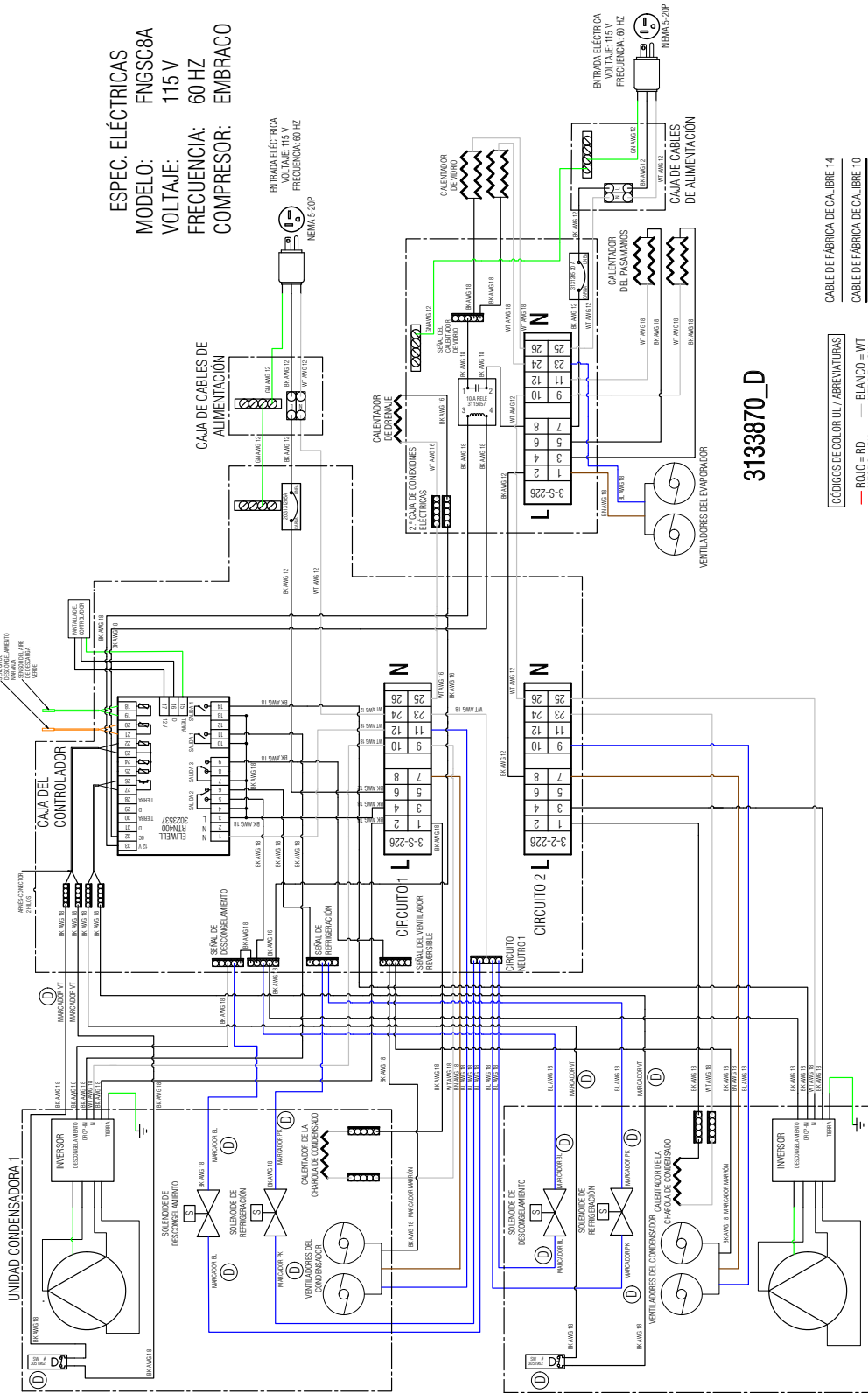

3133870_D

- CÓDIGOS DE COLOR U/L / ABBREVIATURAS
- ROJO - RD
 - BLANCO - WT
 - NEGRO - BK
 - VERDE - GN
 - AZUL - BL
 - MARRÓN - BN
 - AMARILLO - YL
 - NARANJA - OR
 - GRIS - GY
 - VIOLETA - VT
- CABLE DE FÁBRICA DE CALIBRE 14
 CABLE DE FÁBRICA DE CALIBRE 10
 CABLEADO DEL LOCAL

NOTAS:
 1. CONFIGURACIÓN REQUERIDA PARA DOCUMENTOS IMPRESOS: TODOS LOS COLORES BLANCO Y NEGRO
 2. MATERIAL-PAPEL OBRA BLANCO, TAMAÑO CARTA.

FNGSC-A

Deli / bebidas /
alimentos congelados /
frutas y verduras / carnes

Para pedir piezas o acceder a información adicional del
producto por favor visite:

parts.husmann.com

Llame sin cargo: 1.855.487.7778

Historial de revisiones

Revisión A: Marzo de 2021: Emisión original

Revisión B: Mayo de 2021: Se actualizó el diagrama de cableado.

Revisión C: Octubre de 2021: Se actualizaron los datos de refrigeración.

Revisión D: Octubre de 2021: Se actualizaron los datos de descongelamiento.

Revisión E: Diciembre de 2021: Se añadieron datos para 4 y 6 pies.

Revisión F: Marzo de 2022: Liquidación actualizada.

Revisión G: Septiembre de 2024: Logos de portada actualizados.